

Примечание. 1. Реле положения выключателя (РПО и РПВ) в состав схемы привода не входят.  
2. Контакт SA1 (C3 и C4) рекомендуем включать в цепь реле РПО для исключения возможного взаимного влияния катушек реле РПО и реле K2.

b - исполнение с токовыми расцепителями (остальное - см. рис. 2a)

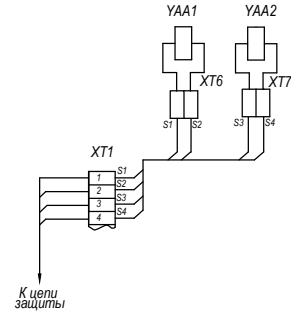

с - исполнение Т1 (остальное - см. рис. 2a, 2b)

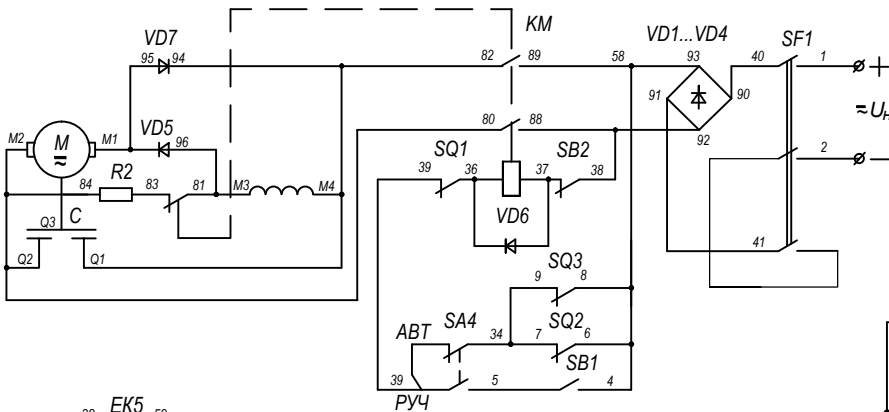
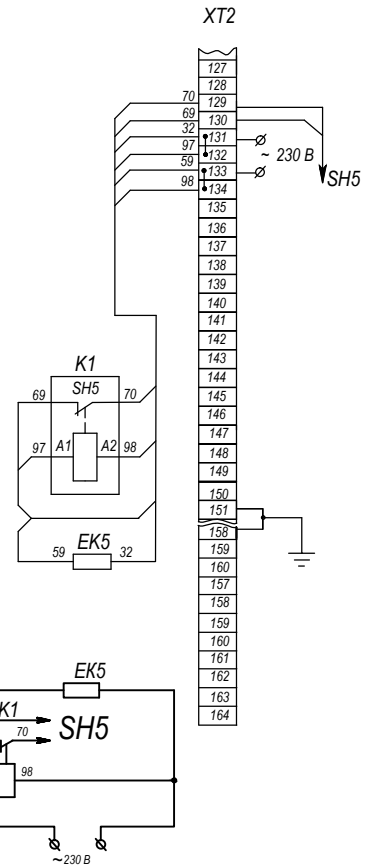

Вариант подключения сигнализаторов полюса ВГТ-220

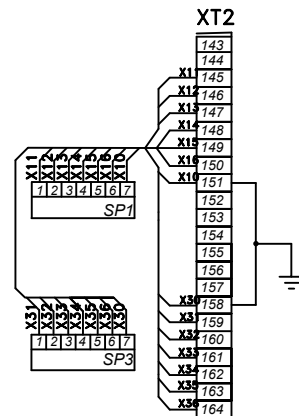

Схема контактов сигнализатора плотности

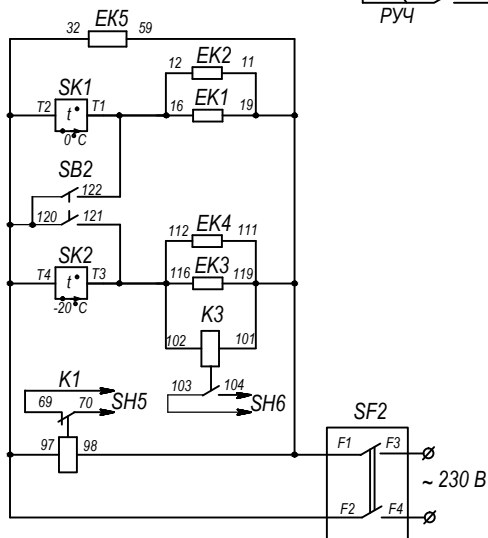
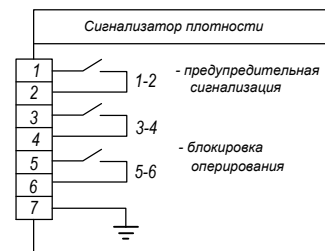

Рисунок 2. Электрическая схема управления приводом с универсальным двигателем